

TECHNICKÝ LIST

F-46 Velké kolo Tai Chi + Kolo

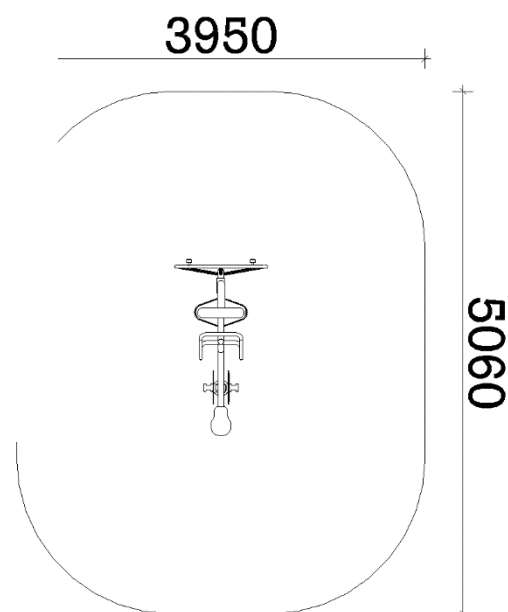

ROZMĚRY PRVKU: 1,95m (v) 0,95m (š) x 2,06m (d)
BEZPEČNOSTNÍ ZÓNA: 3,95m (š) x 5,06m (d)
DRUH DOPADOVÉ PLOCHY: může být tráva
ZAŘÍZENÍ URČENO: pro uživatele s min. výškou 140cm



POPIS:

Tento fitness stroj je bezúdržbový, odolný proti povětrnostním vlivům, mechanickému poškození a znečištění. Všechny kovové díly jsou pískově otryskány a pozinkovány. Stroj je usazený do kotev v betonovém základu 0,60 x 0,60 x 0,55 m. Povrch je opatřen práškovým nástřikem, dvojité lakován, nebo potažen polyesterovým nátěrem. Nosný rám je vyroben z ocelové trubky o Ø 90mm, síla stěny je 3,6mm. Konstrukce prvků je z ocelových trubek o Ø 40-63mm, síla stěny je 3,6mm. Úchytky jsou vyrobeny z polyvinylchloridu. Použitá ložiska uzavřený typ, NSK.

FUNKCE:

VELKÉ KOLO TAI CHI - Rozvinout a zachovat pohyblivost a kloubů rukou a ramen, zápěstí, loktů a klíčních kostí.

Postup cvičení: postavte se vzpřímeně naproti kolu, dívejte se dopředu a nohy mějte roztáhnuté do šířky ramen. Uchopte držadlo kola a otáčejte ve směru hodinových ručiček, nebo opačně.

Obtížnější variantou je tentýž cvik, ale s rukama za zády.

KOLO - Posílit a rozvinout svalstvo horních končetin a dolních končetin.

Postup cvičení: posad'te se na sedadlo kola, položte nohy na pedály a uchopte rukama madlo a šlapejte jako byste, jeli na normální kole.

TEWIKO systems, s. r. o.
Kateřinská 791
463 03 Stráž nad Nisou
IČ: 25472887
DIČ: CZ25472887

Webové stránky:
www.detske-hriste-sportoviste.cz
www.bezdratovy-rozhlas.cz
www.ukazatelrychlosti.cz
www.tewiko.cz

Kontakty:
Tel.: +420 482 425 218
E-mail: tewiko@tewiko.cz